

VOLVO PENTA PRENSAESTOPAS



El prensaestopas de Volvo Penta es un producto que ha demostrado su eficacia para el sellado y la lubricación de ejes. Este producto se puede usar en cualquier embarcación equipada con ejes.

Larga duración

El prensaestopas de Volvo Penta tienen una larga duración y un mínimo mantenimiento.

Diseño Volvo Penta

El prensaestopas es un diseño Volvo Penta que cumple con todos los requisitos en cuanto a seguridad, funcionalidad y facilidad de montaje, propiedades que se han convertido en referente de los productos de Volvo Penta. Su sencillo diseño garantiza un funcionamiento sin fallos y la seguridad a bordo.

Mantenimiento

El prensaestopas de goma ofrece una solución de bajo mantenimiento y una larga vida de servicio cuando se instala y mantiene correctamente. Sólo tendrá que aplicar grasa cada 200 horas de funcionamiento o una vez al año y ventilar el prensaestopa después de botar la embarcación.

Fácil de instalar

El prensaestopas es muy fácil de instalar, gracias a su diseño compacto y sencillo. Monte el prensaestopa por debajo de la línea de flotación y compruebe que el agua de mar circula a través de su interior, para asegurar su lubricación y garantizar un funcionamiento correcto. Esto le proporcionará una gran duración y bajo coste, que ya disfrutaban muchos usuarios en todo el mundo.

Para garantizar un funcionamiento correcto, en algunas instalaciones pueden necesitar un suministro de agua adicional.

Ventajas

- Instalación fácil y rápida.
- Dimensiones compactas.
- Mantenimiento mínimo.
- Funcionamiento eficaz.
- Funcionamiento sin averías durante muchos años.

**VOLVO
PENTA**

INFORMACIÓN SOBRE EL PRODUCTO

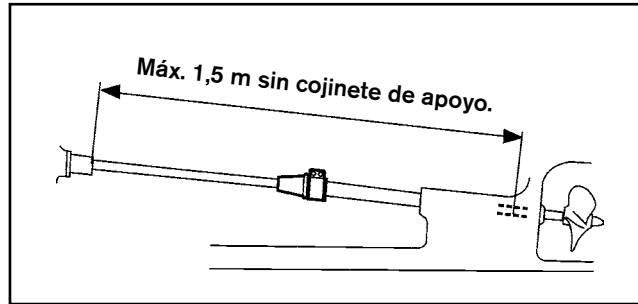

Es esencial que el eje esté dentro de la tolerancia y alineado, o la instalación puede causar daños al prensaestopas, con las consiguientes pérdidas de estanqueidad de la embarcación.

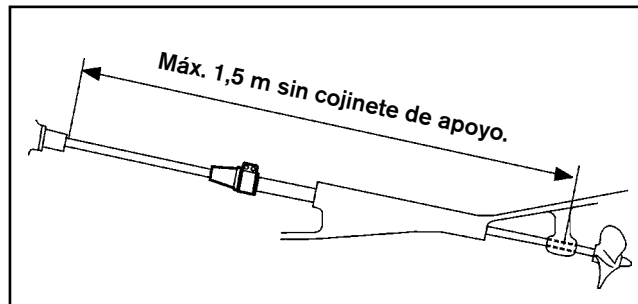

Montar siempre el prensaestopas lubricado por agua por debajo de la línea de flotación, asegurando así un funcionamiento adecuado.

En determinadas aplicaciones, puede ser necesario tener un suministro de agua separado para garantizar un funcionamiento correcto.

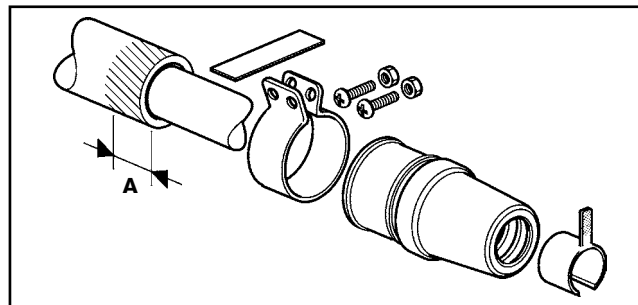

Comprobar siempre que haya una longitud mínima de 36 mm (A) en el extremo del manguito para garantizar un montaje adecuado.

Componentes

Diámetro de eje		Diámetro de manguito		Pieza núm.
25 mm	(+0/-0.1)	42 mm	(+0.5/-0.3)	828254
30 mm	(+0/-0.1)	48 mm	(+0.5/-0.3)	828422
35 mm	(+0/-0.15)	54 mm	(+0.5/-0.3)	828526
40 mm	(+0/-0.15)	60 mm	(+0.5/-0.3)	828527
45 mm	(+0/-0.2)	64 mm	(+0.5/-0.3)	3819722
50 mm	(+0/-0.2)	70 mm	(+0.5/-0.3)	3819723
1 "	(+0/-0.1)	1 3/4"	(+0.5/-0.3)	3819724
1 1/4"	(+0/-0.1)	2"	(+0.5/-0.3)	3819725
1 1/2 "	(+0/-0.15)	2 1/4"	(+0.5/-0.3)	3819726
1 3/4 "	(+0/-0.2)	2 1/2"	(+0.5/-0.3)	3819727
2 "	(+0/-0.2)	2 3/4"	(+0.5/-0.3)	3819728

Nota! No recomiendan estos prensaestopas en instalaciones con acoplamiento flexible.

VOLVO PENTA

AB Volvo Penta

SE-405 08 Göteborg, Sweden